



mpc
METODICKO-PEDAGOGICKÉ CENTRUM

**VZDELÁVANÍM
PEDAGOGICKÝCH ZAMESTNANCOV
K INKLÚZII MARGINALIZOVANÝCH
RÓMSKYCH KOMUNÍT**



Moderné vzdelávanie pre vedomostnú spoločnosť / Projekt je spolufinancovaný zo zdrojov EÚ

Kód ITMS: 26130130051

číslo zmluvy: OPV/24/2011

Metodicko – pedagogické centrum

Národný projekt

**VZDELÁVANÍM PEDAGOGICKÝCH ZAMESTNANCOV
K INKLÚZII MARGINALIZOVANÝCH RÓMSKYCH KOMUNÍT**

Lívia Mašlárová

DEJINY RÓMOV

Vydavateľ: Metodicko-pedagogické centrum,
Ševčenkova 11, 850 01
Bratislava

Autor UZ: Mgr. Lívia Mašlárová

Kontakt na autora UZ: Základná škola s materskou
školou, Nálepko

Názov: Dejiny Rómov

Rok vytvorenia: 2014

**Oponentský posudok
vypracoval:** Mgr. Bibiána Krajníková

ISBN 978-80-8052-975-8

Tento učebný zdroj bol vytvorený z prostriedkov projektu Vzdelávaním pedagogických zamestnancov k inklúzii marginalizovaných rómskych komunít. Projekt je spolufinancovaný zo zdrojov Európskej únie.

Text neprešiel štylistickou ani grafickou úpravou.

Obsah:

1 Pôvod a pravlasť Rómov

1.1 Odchod Rómov z Indie

1.2 Pracovný list 1 – príchod Rómov z pravlasti do Európy

2 Putovanie Rómov po Európe

2.1 Príchod Rómov na územie Slovenska

2.2 Pracovný list 2 – Pôvod a pravlasť Rómov

3 Zmena spôsobu života Rómov – usadzovanie

3.1 Pracovný list 3 – Bývanie a život – pozorovanie starej fotografie

4 Nacisti a Rómovia – 2. svetová vojna

5 Život Rómov po roku 1945

6 Rómovia po roku 1989

7 Rómske symboly

7.1 Rómska vlajka

7.2 Rómska hymna

7.3 Pracovný list 4 – Symboly – Rómska vlajka

7.4 Pracovný list 5 – Aktivity na upevňovanie učiva

8 Zaujímavosti zo života Rómov

8.1 Remeslá – profesie

8.2 Rodina

8.3 Rómska svadba

8.4 Pohreb

8.5 Kuchyňa

9 Test – Čo si sa naučil?

Zoznam použitej literatúry

Úvod

Na hodinách Dejín regiónu, ktorý sa vyučuje v 7. ročníku základnej školy s dotáciou jednej hodiny týždenne učíme Rómske dejiny a Dejiny regiónu Spiš. Naším cieľom je, čo najviac priblížiť žiakom región, v ktorom žijú, jeho históriu, predkov, kultúru či spôsob života. Rozhodli sme sa žiakom rómskeho etnika priblížiť ich históriu, kultúru, zvyky. Za základnú cieľovú kategóriu výučby dejín regiónu a rómskych dejín považujeme odbúravanie predsudkov a zlepšenie spolužitia s týmto etnikom, zvýšenie záujmu o tento región, jeho využitie v súčasnosti na poli cestovného ruchu či iných odvetví národného hospodárstva.

1 Pôvod a pravlasť Rómov

Na svete žije okolo 14 miliónov Rómov, z toho v Európe okolo 10 miliónov. Od ostatného obyvateľstva sa vo svojej podstate neodlišujú. Vedia sa radovať zo života, nenávidieť, milovať, dokážu byť obetaví, boja sa smrti a choroby. Líšia sa len farbou pleti, očí a vlasov, kultúrou a jazykom. Nemajú vlastný štát, žijú medzi ostatnými miestnymi obyvateľmi. V Rómčine je pojem „**Rom**“ označenie pre Rómov v strednej a východnej Európe. Niekde ich volajú **Cigáni, Zingari, Gitanos alebo Gypsies**. Aj oni sa označujú rôzne, najrozšírenejšie je Roma – po slovensky Rómovia. Na kongrese v Göttingene sa v roku 1983 účastníci Medzinárodnej rómskej únie dohodli na označení tejto etnickej skupiny používaním termínu Rómovia.

V európskych podmienkach došlo k zmene skupinového názvu Dom na vlastný etnický názov Rom. Zmena samohlásky sa vysvetľuje tým, že indické hlásky d, t, dh, rh sa vplyvom európskych jazykov, ktoré ich nemajú, menia na **r**, v Arménii na **l** a v arabskom jazykovom prostredí na **d** (Domovia). Z toho vyplýva, že slovo Róm je veľmi staré – podstatne staršie ako pomenovanie Cigán. Navyiac slovo Róm používali Rómovia na označenie Rom = muž, Romni = žena, Roma = ľudia – v zmysle príslušníka skupiny.

O pôvode Rómov kolujú rôzne predstavy. Dlhší čas sa tvrdilo, že Rómovia pochádzajú z Egypta. Koncom 18. storočia sa preukázalo, že pravlasťou Rómov je indický subkontinent - územie Pandžábu. Jednotlivé rodové skupiny žili nomádsnym spôsobom života. Postavenie Rómov v Indii bolo prísne hierarchického charakteru vo forme kást, podobne ako je tomu dodnes. Triedne usporiadanie predstavovalo 4 základné kasty:

1. Brahmani – kňazi
2. Kšatrijovia – vojaci
3. Vajšiovia – obchodníci
4. Šudrovia – remeselníci a roľníci.

Kasty boli prísne endogénne (výber partnera len z vlastnej kasty) a príslušnosť len k niektorej z nich prísne limitovala profesionálnu aktivitu, spoločenské zariadenie, právne postavenie, výber partnera a i formy na spoločenskom dianí.

- **Brahmani** mali najväčšiu moc a vplyv, keďže boli vzdelaní a mali odjakživa im patriace výsadné postavenie.
- **Kšatrijovia** predstavovali predovšetkým výkonnú moc Brahmanov. Taktiež boli veľmi vplyvní a bohatí.
- **Vajšiovia** boli slobodní ľudia, ktorí za lacný peniaz skupovali produkty Šudrov. Pokiaľ boli len trochu šikovnejší, dokázali si nahonobiť značný majetok. Najspodnejšiu vrstvu spoločnosti tvorili
- **Šudrovia**, ktorých tiež nazývali párioovia (v preklade dno spoločnosti, spodina) alebo nedotknuteľní (bez zjavného dôvodu sa doslova nesmeli ani dotknúť príslušníkov vyšších troch vrstiev). Šudrovia boli vlastne predkami dnešných Rómov. Boli vybavení úžasnou empatiou, pričom nesmeli vedieť čítať, písať, zúčastňovať sa náboženských slávností a vôbec sa nesmeli podieľať na vyspelejšej indickej kultúre. Ich činnosť spočívala v manuálnom zhotovovaní rôznych výrobkov, výrobe potravinárskych produktov, či rozmanitých a často až podradných službách. Dokázali hovoriť to, čo ľudia chceli počuť, pričom sa nezaoberali tým, či je to vlastne pravda. Svojím vzhladom, spôsobom života, stavaním príbytkov a taktiež aj ich náboženské cítenie, to všetko má dodnes v sebe prvky pochádzajúce z Indie. Patrili k chudobnej skupine obyvateľstva, ktorá žila kočovným spôsobom života. Živili sa kováčstvom, spracovaním hliny, kože, dreva a prútia (vyrábali metly, pletli košíky), chovali a predávali kone, alebo si zarábali hudbou a tancom.

1.1 Odchod Rómov z Indie

V priebehu 9. a 10. storočia opúšťali predkovia dnešných Rómov Indiu a v skupinách putovali cez Perziu, Arméniu a malú Áziu na európsky kontinent. Predstavovali sa ako kniežatá z Malého Egypta. Preto ich začali označovať Egypťania. K odhaleniu ich pôvodu došlo v 2. polovici 18. storočia. Kalvínsky kňaz Štefan Váli z okolia Komárna sa v holandskom meste Leiden stretol s tromi indickými študentami. Ich jazyk mu pripomínal jazyk Rómov z okolia jeho rodiska. Zapísal si od nich tisíc výrazov aj s ich významom. Po

1.2 Pracovní list 1: Práca s mapou – Príchod Rómov z pravlasti do Európy

Ciele:

- Dokresliť do mapy cestu akou putovali Rómovia do Európy
- Vymaľovať zelenou farbičkou pravlasť Rómov a červenou územie Slovenska
- Popísať cestu svojich predkov až na naše územie

✎ Úloha 1: Dopíš a dokresli do mapy cestu putovania Rómov z Indie až na naše územie

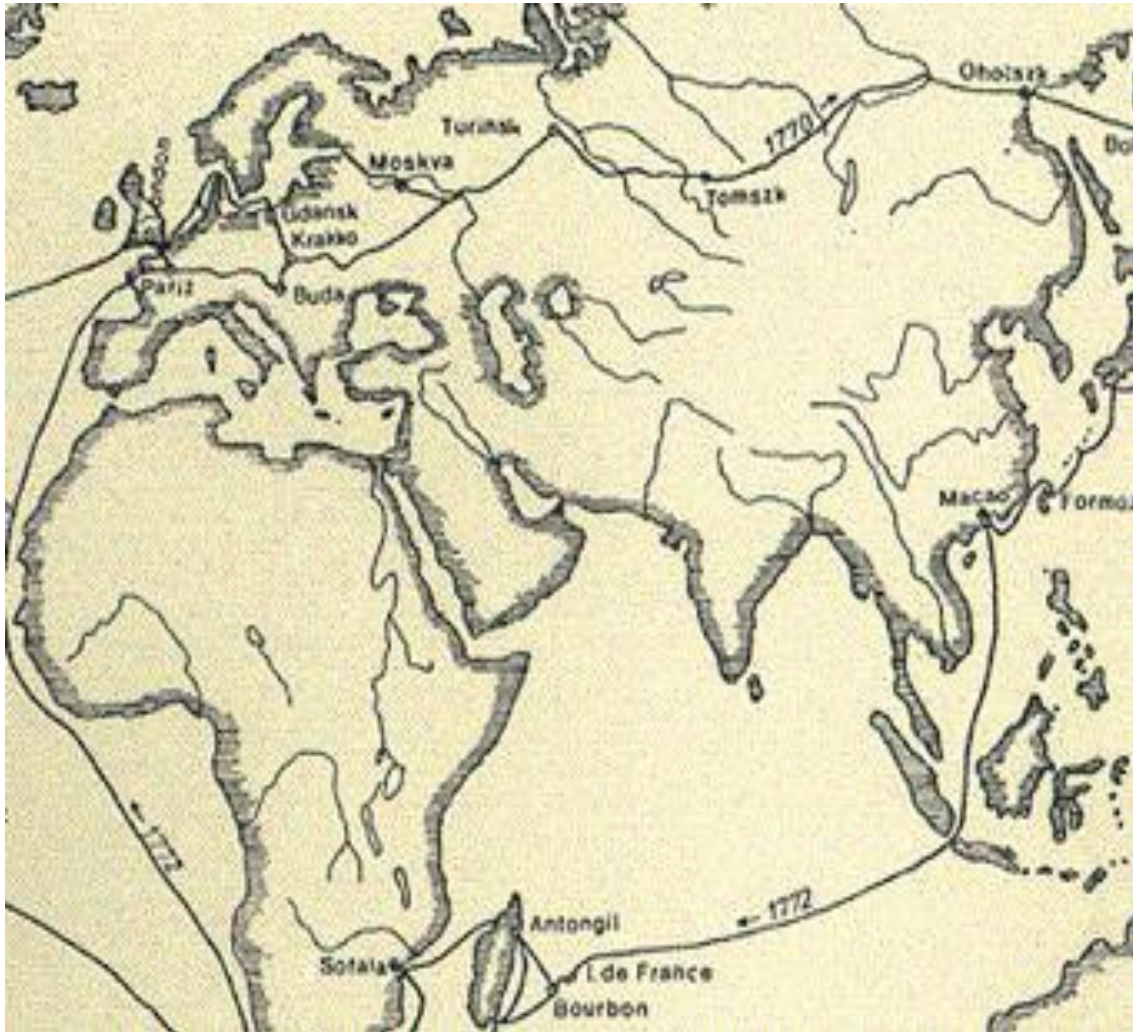

<http://babarik.blog.sme.sk/c/202906/Mali-Slovaci-vo-velkom-Slovensku.html>

Doplň vety:

V priebehu _____ a _____ storočia opúšťali predkovia dnešných Rómov svoju pravlasť _____ a v jednotlivých skupinách putovali cez _____, _____ a _____ až na Európsky kontinent. Prvá správa o ich pobyte na Slovensku je z roku _____.

✍ Úloha 2: Podčiarkni správne tvrdenie (pomôcť ti môžu obrázky):

Dlho sa tvrdilo, že Rómovia pochádzajú z:

- Grécka
- Egypta
- Talianska

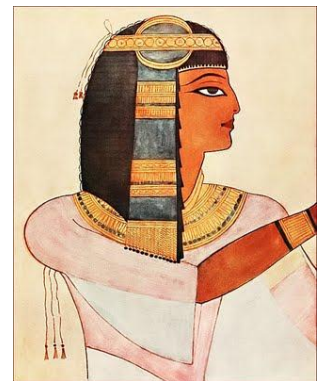

<http://www.kankan.sk/clanok/horoskopy/egyptsky-horoskop/15470/egyptske-symboly/15472>

http://mystickyegypt.blogspot.sk/2009_11_29_archive.html

2 Putovanie Rómov po Európe

Prvou písomne historicky doloženou správou o Rómoch v Európe je zápis v kronike od neznámeho mnícha v kláštore na hore Athos z roku 1068. Je tam zmienka o ľuďoch nazývaných Athinganos. Je to názov, ktorým mnísi označovali nevercov. V Konstantinopole (dnešný Istanbul) boli známymi čarodejníkmi. Vzhľadom k tomu, že na tomto území boli títo ľudia už známi, môžeme usudzovať, že tu žili už koncom 11. storočia.

Názvom Athinganos boli v rôznych prameňoch uvádzaní ľudia ako sekta, ktorá sa venovala čiernej mágii a vešteniu. Je preto možné, že Rómovia mohli byť omylom stotožňovaní s touto sektou, pretože sa podobne ako oni, venovali mágii a vzhľadom sa výrazne odlišovali od miestneho obyvateľstva. Pod tlakom Osmanskej ríše postupovali Rómovia z Byzancie do Európy vo viacerých prúdoch. Hlavný prúd sa od 10. storočia predieral na Balkánsky polostrov, vedľajší prúd smeroval na Pyrenejský polostrov. Balkánsky polostrov sa stal akýmsi domovom európskych Rómov, odkiaľ migrovali, ale kam sa aj vracali. V priebehu 12. a 13. storočia prenikali Rómovia postupne z Balkánu pozdĺž Dunaja do strednej Európy.

2.1 Príchod Rómov na územie Slovenska

Prvá správa o ich pobyte na Slovensku je z roku 1322. Spišskonovoveský richtár Ján Kunch pri opise majerov uviedol, že v okolitých lesoch, patriacich rodine Mariássyovcov, sa potulujú Cigáni. V rokoch 1377 a 1381 sa spomínali aj v zemplínskej stolici. Druhá polovica 14. storočia už prináša množstvo správ o pohybe Rómov v oblasti dnešnej Juhoslávie a Rumunska. Rómovia predstavovali lacnú pracovnú silu. V kniežatstvách Valašsko (Rumunsko) a Moldavsko (súčasná samostatná republika) žili Rómovia po stáročia v postavení nevoľníkov, respektíve priamo otrokov, ktorí pracovali v mimoriadne krutých podmienkach. Vo vtedajších krutých životných podmienkach bola vražda Róma bežná vec, nik pre ňu nebol odsúdený. Rómske rodiny patrili kláštrom alebo šľachte, boli ich majetok, ktorý mohol byť predaný, vymenený, či darovaný. Rómski otroci boli využívaní ako kováči, kovotepci, zámočníci, cínovači.

Európou putovali Rómovia v skupinách, ktorých vodcovia postupne prijímali označenie podobné titulom svetských feudálov. Zo slova vojvoda vznikol názov pre vodcu rómskej skupiny - vajda. Iní sa nechávali nazývať náčelníkmi, ale tiež kniežatami, tu a tam sa objavujú králi, ktorých moc a autorita neprekračovala rámec danej komunity.

V prvej polovici 15. storočia prichádzajú niektoré z uvedených skupín cez Uhry pozdĺž Dunaja na Moravu i do Čiech, odkiaľ smerujú ďalej do Nemecka a Španielska. Iné skupiny putujú z Uhier do rakúskych krajín, Švajčiarska, Talianska, južného Francúzska a Paríža. Rómovia prichádzali do Európy v skupinách, ktoré prechádzali juhovýchodným Slovenskom do českých krajín a západnej Európy. Za Bratislavou sa jednotlivé skupiny začali oddeľovať. Jedna skupina prešla cez Čechy do Nemecka. Celá skupina pozostávala asi z 300 ľudí. Nedržali sa však spolu, ale putovali po menších oddieloch. Kočovníci sa predstavovali ako pútnici z Malého Egypta, ktorí ako kajúnci hriešnici musia putovať po svete. Obyvateľstvo ich legendám spočiatku verilo a prijímalo ich pohostinne. Kočujúcim Rómom sa tak podarilo získať ochranné listiny tzv. glejty. Takýmito listinami boli napríklad sprievodný list nemeckého cisára a uhorského kráľa Žigmunda z roku 1417, ochranná listina pápeža Martina V. z roku 1422, listina Mikuláša Garu a ďalšia od cisára Žigmunda, vystavená 17. apríla 1423 na Spišskom hrade. Aj vďaka týmto listinám sa im dostávalo spočiatku materiálnej podpory a bol im naďalej umožnený potulný spôsob života.

Čiastočne sa venovali rozličným remeslám. Zhotovovali a opravovali predmety pre roľníkov. Niektorí sa živili priekupníctvom alebo poskytovaním rôznych služieb. Tieto zamestnania si však vyžadovali pohyblivý spôsob života, ktorý bol prekážkou ich zblíženia sa s domácim obyvateľstvom. Rôzne stránky ich života neskôr vzbudili podozrenie, že nie sú tí, za ktorých sa vydávajú. Ponechaní sami na seba si stále vo väčšej miere zadovážovali existenčné potreby krádežou. To samozrejme vyvolávalo stále ostrejšie protiopatrenia zo strany domáceho obyvateľstva. Ich situácia sa neustále zhoršovala a jej negatívnym vyvrcholením bola krvavá diskriminácia, ktorá postihla všetkých západoeurópskych Rómov.

Celkové postavenie Rómov zhoršovali aj expanzívne akcie Turkov v Európe. Rómov, ktorí prichádzali od tureckých hraníc začali považovať za tureckých vyzvedačov. Ďalším z podnetov, pre ktoré sa postoj európskeho obyvateľstva menil, bola ich exkomunikácia z cirkvi parížskym arcibiskupom v roku 1427. Západoeurópske krajiny začali následne prijímať stále striktnejšie opatrenia. Zákony a nariadenia boli takmer všade rovnaké. Rómov, ktorí

neopustili krajinu, najskôr palicovali, pri druhom dolapení im mrzčili telo a ak ich dolapili tretíkrát, čakala ich smrť obesením, upálením alebo utopením. Napríklad kráľovná Alžbeta I. roku 1579 prikázala, aby všetci Rómovia opustili krajinu. Tí, ktorí za mesiac neodídu, prepadajú trestu smrti. Po uplatnení tohto nariadenia nasledovali masové popravy Rómov. Ich hromadné prenasledovanie v Anglicku sa skončilo až v 19. storočí.

O prvé zmeny postoja k Rómom sa pokúsila až Mária Terézia v rokoch 1761 a 1773, kedy vydala asimilačné nariadenia. Podľa nich sa z Rómov mali stať roľníci. Nariadenia, v ktorých pokračoval aj Jozef II, sa stali vzorom pre riešenie prístupu k rómskemu obyvateľstvu v ďalších krajinách.

Aj v juhovýchodnej Európe boli potulné skupiny, ktoré žili viac z krádeží ako z práce trestané, nikdy však nie prenasledované. Kým v západnej Európe bola remeselná výroba organizovaná v cechoch, v juhovýchodnej Európe a Uhorsku prevládala domáca remeselná výroba. Vykonávanie remesiel na týchto územiach nebolo výnosné, takže noví remeselníci boli vítaní. Ľahšie sa prispôbovali aj celkovému spôsobu života, ktorého úroveň zodpovedala nízkemu stupňu hospodárskeho vývoja týchto oblastí. Nad neproduktívnymi skupinami, žijúcimi z krádeže a žobroty, nadobudli prevahu drobní remeselníci a príslušníci rozličných povolání. Vo viacerých hľadiskách sa Rómovia žijúci v balkánskych krajinách a čiastočne aj Uhorsku postupne zžívali s domácim obyvateľstvom. Sústreďovali sa do väčších celkov. Vo väčších mestách vytvárali vlastné štvrte tzv. machali.

2.2 Pracovný list 2: Pôvod a pravlast' Rómov

Ciele:

- **Rozvíjať čitateľskú zručnosť pri práci s textom**
- **Získať a utvrdiť vedomosti o pravlasti, putovaní a dejinách Rómov**
- **Doplniť pracovný list**

Postup:

Rozdáme žiakom pracovné listy, ktoré vychádzajú zo stratégie **K-W-L** (**K**now - **W**ant - **L**earned): Viem – chcem vedieť – naučil som sa.

Aktivity s vybraným textom:

Učiteľ podporuje žiakov v tom, aby si uvedomili a zapísali, čo už o danej téme vedia. Žiaci si prečítajú text v skupine, podčiarknu v texte farbičkami a vpíšu do pracovného listu

- **zelenou**, všetko čo o danej téme už vedeli (zistíme predchádzajúce vedomosti)
- **červenou**, čomu nerozumeli – čo nové sa dozvedeli, naučili
- **fialovou**, čo by ešte chceli vedieť (zapíšu si otázky na ktoré budú hľadať odpovede)

Pracovní list pre žiakov: Pravlasť a putovanie Rómov

✓ Čo už vieš o pravlasti Rómov:



◇ Čo nové si sa dozvedel, čomu si nerozumel:



👉 Čo by si ešte chcel vedieť, čo ťa ešte zaujíma:



3 Zmena spôsobu života Rómov - usadzovanie

V strednej a juhovýchodnej Európe bolo postavenie Rómov lepšie ako v západnej Európe. V období rozširovania hraníc Osmanskej ríše až po južné časti Slovenska (16. – 17. storočie) turecká i protiturecká strana využívala služby obyvateľstva. Boli medzi nimi aj rómski kováči. Vyrábali rôzne náradia, kovania a zbrane. Rómovia sa uplatňovali tiež ako hudobníci na šľachtických dvoroch a niekedy aj ako vojaci. Dôkaz o tom, že ich využívali aj ako vojakov je z roku 1557. Bránili hrad Veľká Ida. Proti cisárskemu vojsku bojovalo na strane hradného pána Františka Perényiho asi tisíc Rómov – hrad neubránili. Najstaršie správy o usadzovaní rómskych rodín na okrajoch slovenských miest sú zo 16. storočia. Bývalí kočovníci sa začali usadzovať a privykať si na nový, usadlý spôsob života.

Prenasledovaní Rómovia zo západnej Európy začali prichádzať na naše územie v priebehu 16. a 17. storočia. Proti týmto skupinám sa bránili uhorské stolice rôznymi obmedzeniami. O ich trvalé usadenie sa v 18. storočí pokúsili osvietenský panovníci Mária Terézia a jej syn Jozef II.. Mali predstavu premeniť Rómov na roľníkov a prinútiť ich splynúť s ostatným obyvateľstvom. Kládli dôraz aj na povinnú školskú dochádzku a výchovu detí, vyučenie sa remeslu, povinnú návštevu kostola a zlepšenie hygienických návykov. Podľa týchto nariadení po prvý krát Rómov nevyháňali, ale počítali s nimi ako obyvateľmi svojej krajiny. Podľa nariadenia Márie Terézie a Jozefa II. Z rokov 1761 a 1773 sa z nich mali stať roľníci. Mala im byť pridelená pôda, mali prijať kresťanské meno, nemali sa nazývať Cigáni ale novosedliaci. Pod trestom palicovania nesmeli používať vlastný odev, vlastný jazyk, nemohli medzi sebou uzatvárať manželstvá. Deti z týchto manželstiev im mali byť odobraté a dávané na výchovu sedliakom. Nariadenia uhorských panovníkov sa stali vzorom aj v ďalších európskych mestách.

Hoci do 18. storočia žili prevažne ako kočovníci, v druhej polovici 18. storočia prevládala u Rómov na Slovensku usadlý spôsob života. Živila sa kováčstvom, muzikantstvom, komediantstvom, podomovým obchodom, obchodom s koňmi a príležitostne poľnohospodárskou činnosťou. V priebehu 19. storočia začali vznikať rómske osady. Kočovným spôsobom žili naďalej olašskí Rómovia, ktorí boli do polovice 19. storočia v postavení otrokov vo Valašsku a Moldavsku. Po zrušení otroctva v týchto krajinách odišli s koňmi a vozmi do Európy.

3.1 Pracovný list 3: Bývanie, život Rómov – pozorovanie starej fotografie

Ciele:

- **Uvedomiť si vnímanie skutočnosti**
- **opísať a porovnať predložené fotografie**
- **vyjadriť svoje pocity a názory**
- **diskutovať, uvažovať o hodnotách**

Postup:

Žiakov rozdelíme do skupín. Rozdáme im pracovné listy s fotografiami, na ktorých sú zadané úlohy, ktoré majú riešiť. Ich cieľom je vypracovať krátku správu z pozorovania fotografií. Na vypracovanie správy im dáme 15 – 20 minút. Po ukončení vyzveme dobrovoľníkov z každej skupiny, aby prečítali svoje správy. Hlavné informácie zapíšeme na tabuľu. Vyzveme žiakov, aby sa vyjadrili k rozdielom v správach jednotlivých skupín. Vedeťme žiakom k diskusii o vnímaní reality.

☞ **Pracovní list pre žiakov: Bývanie, život Rómov – pozorovanie starých fotografií**

1. Bývanie – rodina



http://img.radio.cz/pictures/c/romove/mrk/foto/kocovni_romove_morava1890.jpg



<http://www.romadocument.sk/index.php/sk/tradina-kultura/byvanie.html>

2. Tradičné zamestnanie Rómov



<http://sunnyblog1.blogspot.sk/2013/09/po-stopach-hnedoslovakov.html>

3. Kočovanie Rómov v minulosti



<http://www.slovenskyrozhlad.sk/files/cigani1.jpg>

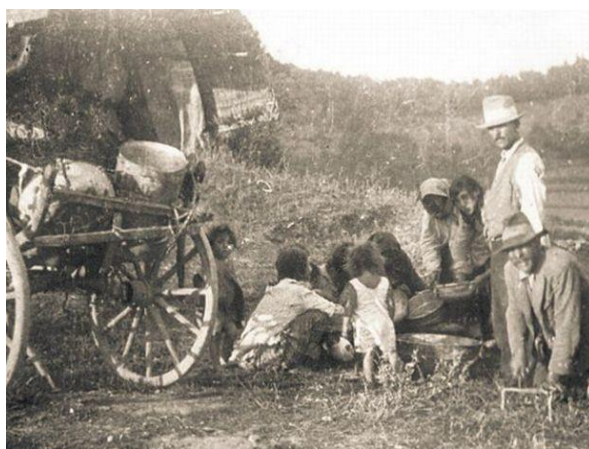

<http://kormidlo.blog.pravda.sk/2012/10/13/napustil-to-do-mna-no-ja-dalsie-dieta-nehcem/>

✎ **Úloha 1: Na základe pozorovania fotografií napíš krátku správu:**

- Začni opisom: čo vidíš na fotografii
- Ako vyzerajú zobrazení ľudia
- Ako vyzerajú ich príbytky

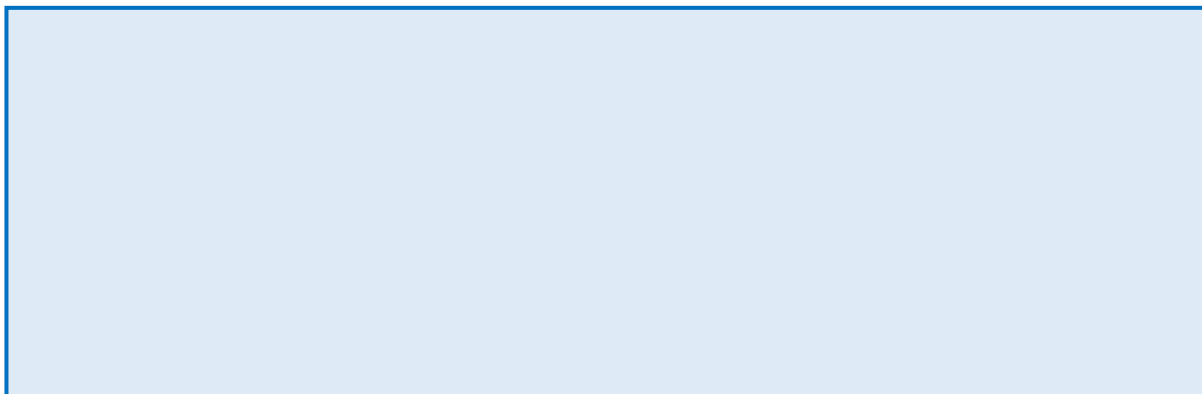

✎ **Úloha 2: Z pozorovania fotografie sa pokús opísať:**

- Čím sa títo ľudia živia
- Aká veľká je ich rodina a ako fungujú ich vzťahy
- Aké sú ich hygienické a stravovacie návyky
- Aký je ich hodnotový systém, chápanie krásy, lásky, spravodlivosti
- Aký majú postoj k prírode a vesmíru



✎ **Úloha 3 : Krátko porovnaj vlastnú kultúru:**

- Život vo vašej rodine, vzťahy medzi členmi rodiny
- Bývanie, početnosť rodiny
- Hodnotový rebríček



4 Nacisti a Rómovia – 2. svetová vojna

Obdobie 2. svetovej vojny je najsmutnejšou kapitolou ľudských dejín. Podľa zákonov nacistického Nemecka boli niektoré skupiny obyvateľstva považované za menejcenné. Nemali právo na život v spoločnosti. Medzi takéto skupiny zaraďovali Židov, černochovo a Rómov. Na území Protektorátu Čiech a Moravy, tiež na území celého hitlerovského Nemecka, boli zriaďované pracovné tábory. Neskôr boli premenené na „cigánske tábory“, z ktorých boli potom celé rómske rodiny deportované do koncentračných táborov, do Osvienčimu II. – Brezinky. Od roku 1943 tam postupne sústredili 20 000 Rómov z Nemecka, Čiech a Moravy, Poľska, Francúzska, Holandska, Belgicka, Chorvátska, Maďarska, Litvy, Nórska a Ruska. Rómom našli na odev čierne trojuholníky a na predlaktie im vytetovali písmeno „Z“ – Zigeuner. Na mnohých Rómoch – najmä tehotných ženách a malých deťoch – dvojčatách vykonávali vedecké pokusy. V táboch bolo viac ako 22 000 európskych Rómov a vyše 19 000 z nich tam bolo usmrtených. Dňa 2. augusta 1944 počas jednej noci bolo odvezených do plynových komôr 2897 Rómov. Preto si 2. august európski Rómovia pripomínajú ako pamätný deň rómskeho holokaustu. Rómovia zo Slovenska neboli transportovaní do koncentračných táborov, ale boli v mnohých ohľadoch obmedzovaní. Mali zákaz cestovať verejnou dopravou, vstupovať do verejných priestorov a parkov, do mesta alebo obce smeli vstúpiť len v určený deň a hodinu. Na Slovensku sa Rómovia nesmeli stať vojakmi a tak ako aj Židia namiesto brannej výchovy vykonávali práce v prospech štátu. V roku 1941 boli zriadené pracovné tábory (Hanušovce nad Topľou, Bystré, Nižný Hrabovec a ďalšie), do ktorých boli zaradení Rómovia bez pracovného pomeru. V niektorých lokalitách Slovenska mali obyvatelia s Rómami dobré vzťahy. Nedovolili, aby boli odvedení do pracovných táborov. Stačilo, že sa zaručili, že Rómovia pre nich pracujú – napr. pri pasení. V roku 1944 po obsadení Slovenska nemeckou armádou došlo k viacerým masovým popravám rómskeho obyvateľstva. Najčastejšou zámienkou bolo podozrenie zo spolupráce s partizánmi. Perzekúcia slovenských Rómov dosiahla vrchol v rokoch 1944 – 1945. Na mieste Pracovného útvaru v Dubnici nad Váhom vznikol v novembri 1944 Zaisťovací tábor pre Cigánov. Do tábora boli deportované celé rómske rodiny. V decembri tu bolo už viac ako 700 väzňov. Zlé hygienické podmienky v táboch a zima sa podpísali pod zhoršenie zdravotného stavu detí a starých ľudí. Rozšírila sa epidémia škvrnitého týfusu, kvôli ktorému Nemci nariadili vo februári 1945 popravu 26 chorých. Na jar bol tábor rozpustený.



<http://kmeto.blog.idnes.cz/c/121765/Ma-Bistern-nezabudni.html>



<http://www.webnoviny.sk/svet/clanok/793591-nemecka-policia-zatkla-troch-strazcov-z-osviencimu/>



5 Život Rómov po roku 1945

Po skončení 2. svetovej vojny odchádzali Rómovia zo Slovenska do Čiech, kde nachádzali nielen prácu, ale aj možnosť lepšieho bývania. Zamestnávali sa predovšetkým na pasienkoch, lesných závodoch, ale aj pri obnove vojnou zničeného hospodárstva – stavba ciest, rekonštrukcie budov a pod. Niektorí odchádzali na týždňovky a na víkend sa vracali k rodine. Keď im bol pridelený podnikový byt, dovedli sem svoju rodinu a usadili sa natrvalo. Náhly prechod na iný spôsob života spôsoboval rómskym rodinám problémy. Nie všetci sa dokázali prispôbiť, cítili sa osamotení, odtrhnutí od príbuzných a preto sa vracali späť do osád. Štátne orgány v povojnovom období odmietli k Rómom pristupovať ako k osobitnej národnosti. Zakázali im zakladať folklórne súbory, v školách sa nesmeli spievať rómske piesne, nesmeli vychádzať rómske noviny a časopisy. Nepoužívalo sa ani označenie Róm alebo Cigán, ale občania cigánskeho pôvodu. Úsilie štátu sa zameralo najmä na riešenie bývania, zamestnanosti a školskej dochádzky. Mnohým Rómom sa podarilo vymaniť zo zaostalejšieho spôsobu života, získali odbornú kvalifikáciu a vyriešili bytový problém.

Rómovia sa niekoľko desaťročí snažili, aby boli uznaní ako národnosť, rovnako ako Maďari, Rusíni. V roku 1948 chceli založiť kultúrno-spoločenskú organizáciu Združenie Slovenských Cigánov – spolok nebol povolený. V roku 1969 vznikol český a slovenský Zväz Cigánov-Rómov, ale v roku 1973 boli zrušené.

6 Rómovia po roku 1989

9. apríla 1991 vláda Slovenskej republiky prijala Zásady prístupu k Rómom. V tomto dokumente boli zrovnoprávnení s ostatnými národnosťami na Slovensku. Po prvý krát v dejinách si 7. decembra 1991 štátni predstavitelia uctili v Dúbravách pri Zvolene pamiatku rómskych obetí druhej svetovej vojny. Rómovia sa mohli opäť prihlásiť v roku 1991 pri sčítaní ľudu k Rómskej národnosti.

Na Slovensku začal vychádzať rómsky týždenník Romano lil – Rómsky list, detský časopis Lulucfi – Kvietok. Rómom sú určené aj pravidelné relácie v rozhlase a televízii. Od roku 1993 pôsobí v Košiciach profesionálne rómske divadlo Romathan. V Brne vzniklo v roku 1991 Múzeum rómskej kultúry – uskutočňuje výstavy o živote a umení Rómov.

Medzi Rómami možno nájsť veľa vynikajúcich predstaviteľov nielen z radu hudobníkov, ale aj iných oblastí umenia. Medzi známu spisovateľku patrí **Elena Lacková**, autorka mnohých poviedok, rozhlasovej hry Žužika a obľúbených Rómskych rozprávok.

Ďalšie známe rómske osobnosti:

- **Dezider Banga** – šéfredaktor časopisu Róma, spisovateľ : kniha rozprávok Čierny vlas
- **Bartolomej Daniel** – prvý rómsky historik, odborný pracovník Múzea rómskej kultúry
- **Rudolf Dzurko** – najvýznamnejší amatérsky výtvarník
- **Eugen Fejco** – prvý rómsky rímsko-katolícky kňaz
- **Známi speváci** – Tina, Rytmus

7 Rómske symboly

7.1 Rómska vlajka

Rómska vlajka sa skladá z dvoch pruhov :

- ✓ spodného zeleného, symbolizujúceho prírodu, zem, plodnosť
- ✓ horného modrého, predstavujúceho oblohu, slobodu, duchovno, všetko čo je večné
- ✓ v strede sa nachádza červené vozové koleso so šestnástimi ihlicami, ktoré symbolizuje voz karavánu kočovných Rómov, cestovanie

Keďže také isté koleso je aj na štátnej vlajke Indie, Rómovia sa týmto spôsobom prihlásili ku krajine, z ktorej ich predkovia odišli pred tisícročím.



<http://amariluma.blogspot.sk/2011/09/romska-vlajka.html>

7.2 Rómska hymna

Za rómsku hymnu sa považuje rómska pieseň "Gej'em, gej'em" známa tiež pod názvami "Ge'em, Ge'em", "Djelem, Djelem", "Opre Roma", "Romale, čhavale" a pod. Melódia rómskej hymny pochádza zo starobylej piesne známej pôvodne v Rumunsku a

Srbsku v prvej polovici 20. storočia. V roku 1968 režisér Alexandar Petrovič použil jej melódiu otextovanou rómskym hudobníkom Jarkom Jovanovičom vo filme Nákupca peria. Rómska hymna často znie na stretnutiach rómskych aktivistov alebo pri oslavách Medzinárodného dňa Rómov 8. apríla. Tento deň si Rómovia pripomínajú ako svoj pamätný deň na počesť prvého celosvetového stretnutia Rómov na svojom I. kongrese sa zišli Rómovia zo 14 krajín v dňoch 8.- 12. apríla 1971 v Orpingtone pri Londýne. Účastníci stretnutia založili prvú medzinárodnú rómsku organizáciu - Internacional Rromani Union (IRU). Medzinárodnú rómsku úniu - Maškarthemutni romaňi khetaňiben. Odmietli označenie cigán (Zigeuner, Gitanos, Gypsies) ako nie-rómske, ktorým ich označujú ne-Rómovia. Požiadali medzinárodné organizácie o rešpektovanie svojho vlastného (etnického) mena Róm/Rómovia. Prihlásili sa ku krajine svojho pôvodu k Indii a prijali rómsku vlajku a hymnu.

Text hymny:

Slovenský preklad:

UPRÉ RÓMA

HOR SA RÓMOVIA

Jelem, jelem, lungone dromenca,
Maladžil'om bachtale Romenca.

Šiel som, šiel som, dlhými cestami
Stretol som sa so šťastnými Rómami.

Oj, Romale, oj čhavale.
Oj, Romale, oj čhavale.

Oj, Rómovia, oj chlapci,
Oj, Rómovia, oj chlapci,

Oj, Romale, khatar tumen aven?
Le cerhenca, bachtale dromenca?

Oj, Rómovia, odkiaľ prichádzate?
So stanmi, po šťastných cestách?

The man esas bari famil'ija,
Murdard'a la e kaľi legija.

Aj ja som mal veľkú rodinu.
Zabila ju čierna légia.

7.3 Pracovní list 4: Symboly – Rómska vlajka

Ciele:

- **Opísať rómsku vlajku**
- **Vysvetliť, čo predstavujú jednotlivé znaky a farby vlajky**
- **Domaľovať farebne rómsku vlajku**
- **Prejaviť vlastnú identitu prostredníctvom nadobudnutých vedomostí**

Fakty: Na používaní rómskej vlajky sa dohodli delegáti 1. svetového rómskeho kongresu zo 14 krajín, ktorí sa stretli v apríli 1971 v Londýne, kde založili Svetovú rómsku úniu.

Postup:

Rozdáme žiakom pracovné listy s rómskou vlajkou. Žiaci vymaľujú a zapíšu čo jednotlivé farby a znaky na vlajke znamenajú.

☞ Pracovní list pre žiakov: Rómska vlajka

Úloha:

- Vymaľuj vlajku a napíš, čo jednotlivé farby a znaky znamenajú

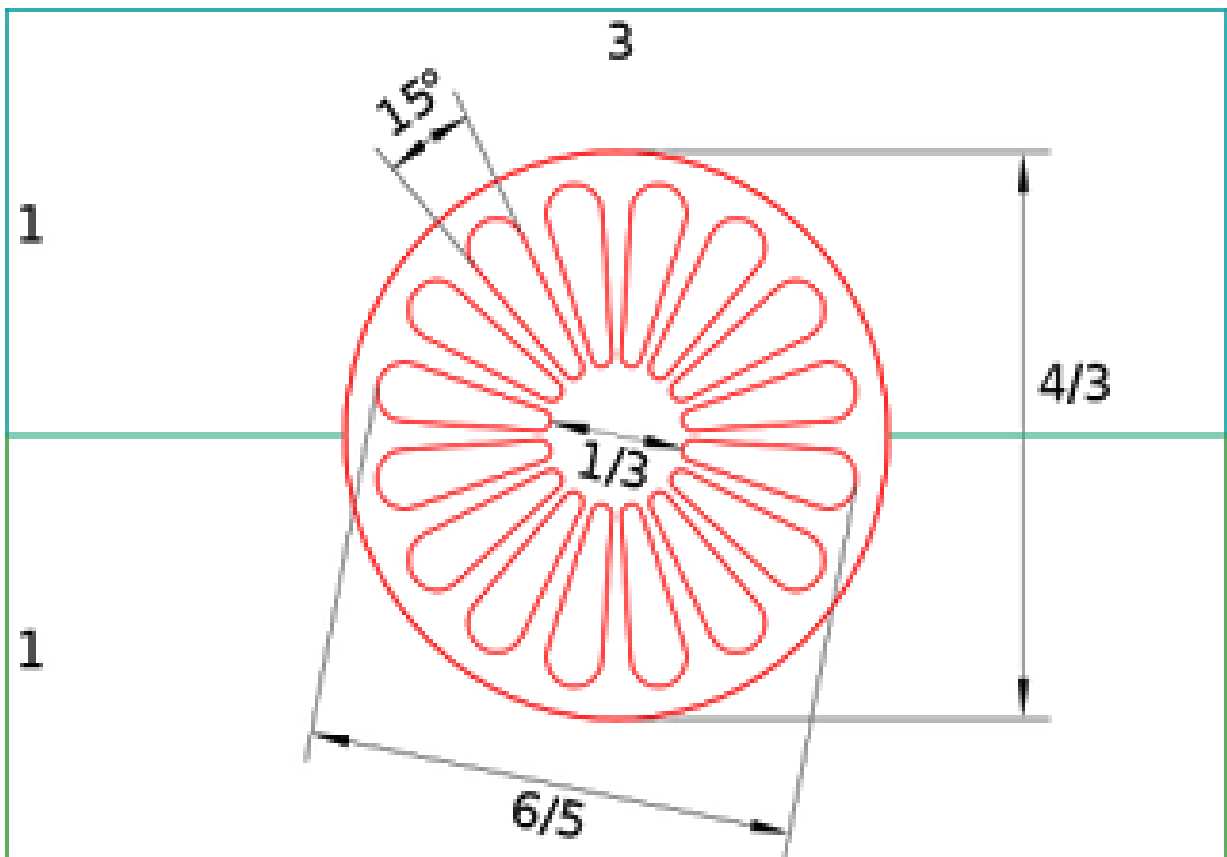

<http://amariluma.blogspot.sk/2011/09/romska-vlajka.html>

☞ _____

7.4 Pracovný list 5: Upevňovanie učiva

Ciele:

- Rozvíjať slovnú zásobu na danú tému
- Vytvoriť krátky príbeh
- Zahrať sa na novinára

Úloha 1: Rozvíjanie slovnej zásoby pomocou techniky Akrostich

Cieľ:

- Rozvíjať slovnú zásobu
- Prezentovať sa pred ostatnými

Postup: Z písmen abecedy žiaci vytvárajú slová, ktoré súvisia s témou Dejiny Rómov. Slovo môže byť napísané na tabuli, žiaci dopĺňajú čo ich napadne, **alebo** trieda bude rozdelená do menších skupín, ktoré pracujú samostatne a potom prezentujú svoje práce pred ostatnými.

Zadáme tému napr.:

D - Dómovia

R -

E - exodus

Ó -

J -

M -

I -

O -

N -

V -

Y -

Úloha 2 : Kreatívne písanie – Titulky z novín

Cieľ:

- Vytvoriť krátky príbeh alebo báseň
- Zahrať sa na novinára – spisovateľa

Postup: Žiakov rozdelíme do skupín. Úlohou žiakov je povystrihovať titulky z novín a časopisov a zostaviť z nich krátky príbeh alebo zostaviť báseň. Na záver prezentujú svoje diela pred triedou.

Úloha 3 : Dopĺňanie – vytváranie pojmovej mapy pomocou zhlukovania

Cieľ:

- Rozvíjať slovnú zásobu na danú tému
- Upevňovať učivo

Postup: Žiakom na tabuľu napíšeme slovo **DEJINY RÓMOV**. Ich úlohou bude doplniť slová, súvisiace s témou – burza nápadov. Spoločne doplníme a opakujeme učivo.

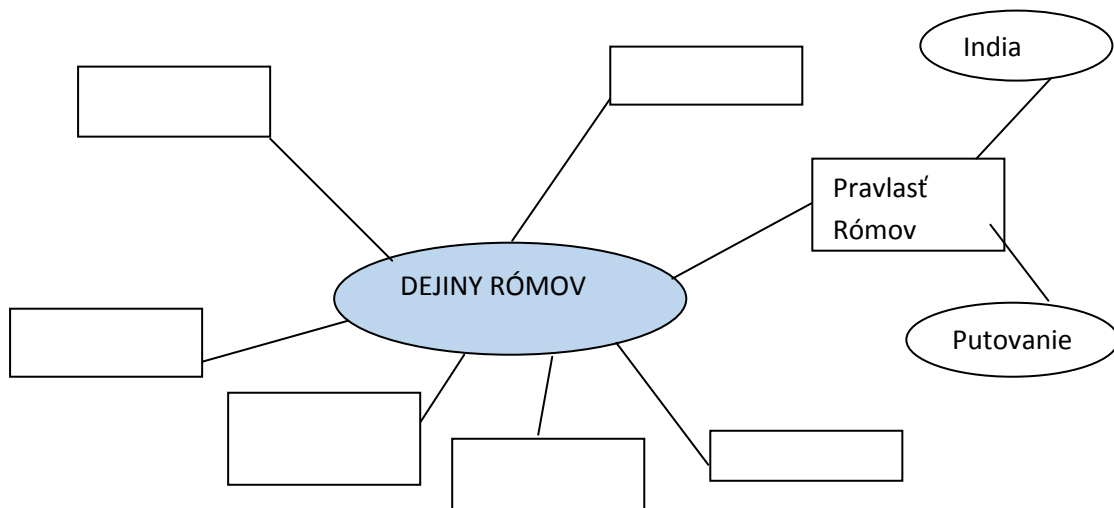

8 Zaujímavosti zo života Rómov

8.1 Remeslá – profesie Rómov

Rómske skupiny sa venovali určitým remeslám. Medzi remeselne kočujúcich patrili hlavne Rómovia, ktorí sa venovali kovospracujúcim činnostiam: kováči, cínovači, opravári dáždnikov, drôtovači, výrobcovia korýt. Okrem toho sa živili aj ako akrobati, cvičitelia zvierat, bábkoherci. Dodnes sa uplatňujú v cirkusoch a lunaparkoch. Ženy si privyrábali veštením z ruky alebo kariet, zariekavaním, ale tiež zbierali a predávali lesné plody, huby liečivé bylinky.

K tradičným rómskym profesiám zaraďujeme aj košíkárstvo – výroba z prútia. Čiastočným zdrojom obživy bola pre nich hlina. Mohli sa venovať hrnčiarstvu, vyrábali nepálené tehly. Ženy chodili s hlinou natierať chlebové pece, prútené steny, po dedinách nosili obklady s hlinou na liečbu reumatických ochorení. Venovali sa tiež výrobe štetcov a kief z prasacích a konských štetín, zhotovovali laná, plietli povrazy, tkali šnúrky.

Usadlí Rómovia prevádzali činnosti, ktoré prinášali úžitok domácemu obyvateľstvu. Na najvyššiu úroveň sa postupne dostali Rómovia s významných hudobníckych rodov. Niektorí z nich opravovali aj sláčikové hudobné nástroje.

8.2 Rodina

V živote Rómov mala rodina vždy veľmi veľký význam. Zle je tomu, kto je chudobný, ešte horšie tomu, kto je sám, hovorí sa v starom rómskom prísloví. Deti pre nich znamenali bohatstvo a šťastie, boli pre nich najväčším bohatstvom. Hovorievali: Bez detí nie je šťastie! Dodnes nie sú výnimkou rodiny, kde je desať a viac detí. Otec býval vždy hlavou rodiny. Zarábať peniaze bolo vždy povinnosťou hlavy rodiny, otcovým rozhodnutiam sa ostatní členovia rodiny zväčša podriadili. Teplo domova a bežný chod rodiny zabezpečovala matka. Obyčajne zbalila výrobky, ktoré vyrobil muž – podkovy, klince, alebo košíky, či metly, poukladala všetko do veľkej plachty a tú si zaviazala na chrbát. Svoj tovar chodila ponúkať do gazdovstiev nielen v najbližšej obci, ale pochodila peši aj dediny v okolí. Niekedy za

vyrobený tovar dostala peniaze, neraz však výrobky vymenila za potraviny - zemiaky, fazuľu, múku alebo nosené oblečenie pre svoju veľkú rodinu. Občas sa stávalo, že muž nenašiel prácu, rodina ostala bez peňazí a hladovali. Matke vtedy neostávalo nič iné, ako ráno navštíviť gazdiné v okolitých obciach a popýtať si od nich nejaké jedlo pre svoje deti. Ak sa jej podarilo niečo zohnať, jedlo prihriala a nasýtila hladnú rodinu. Boli dni, keď takto získaná potrava bola jediná, ktorú rodina počas dňa jedla. Rómske ženy v zime, keď nemali s čím kúriť, chodievali zbierať kúsky uhlia. Rómovia nadovšetko milujú svoje deti. Mamám najviac záleží na tom, aby ich deti boli nasýtené, zdravé, veselé a spokojné. Uprednostňujú najmä prvé deti, pretože keď dorastajú, ich úlohou je starať sa o svojich mladších súrodencov. Bračekov a sestričky mali celý deň priviazané v plachte na chrbte, alebo iba v náručí.

S malými deťmi treba veľa komunikovať, rozprávať sa s nimi, čítať im rozprávky, pomáhať im rozpoznávať veci a dianie okolo nás, rozvíjať ich v zručnosť. Niektoré rómske mamičky tomu nevenujú dostatok pozornosti a nevedomujú si význam rozvíjania týchto činností u detí. Rozprávajú so svojimi deťmi iba po rómsky vo viere, že stačí, keď sa hovoriť po slovensky naučia v škole. Deti majú potom zvyčajne v škole problémy a nestíhajú za jazykovo zdatnejšími a zručnejšími spolužiakmi. Nie je to však ich vinou, príčinou je zastarané myslenie rodičov týchto detí. Je pre dobro veci, že mnohí z Rómov v súčasnosti chápu, že vzdelanie je pre rómske deti takisto nutné a dôležité ako pre ostatné deti. Môžu sa riadiť príslovím, ktoré znie: Peniaze ti môžu ukradnúť, ale to, čo si sa naučil, ti nikto nevezme.

Ako si vážiš svojich rodičov, tak si budú tvoje deti vážiť teba. Rómske príslovie o vzťahu detí k rodičom znie: Počúvaj svojich rodičov, lebo zjedli viacej chleba ako ty! Rómske deti s nevôľou opúšťajú svojich rodičov, ba ani vtedy, keď dospejú a zakladajú si nové rodiny. Chlapci - synovia si zväčša privedú svoje manželky do rodného domu k rodičom. Časom si však postavia vlastné domy, osamostatnia sa založia si vlastné rodiny a na svojich rodičov nikdy nezabudnú. Je zvykom, že najmladší syn ostáva bývať spolu s rodičmi a opatruje ich až do smrti. Rómovia si svoju matku držia v mimoriadnej úcte a prejavujú ju aj po jej smrti. Lásku k matke a predovšetkým žiaľ nad jej smrťou vyspievali v nejednej piesni. Príslovie o vzťahu k rodičom hovorí - Keď zomrie otec, plače duša, keď zomrie matka, plače srdce.

8.3 Rómska svadba

Predpokladom uzavretia manželstva je výber manželského partnera. Mladí ľudia si vyberali partnera sami a rodičia väčšinou s ich voľbou súhlasili. Manželstvo sa uzatváralo formou obradu **mangavipen** (od slovesa te mangel = pýtať sa). Išlo o predbežný dohovor rodičov oboch partnerov. Chlapec, ktorý sa chcel ženiť, navštívil vo vopred dohodnutý deň dom dievčaťa (zvyčajne v sobotu), o ktoré mal záujem. Prišiel spolu s rodičmi, súrodencami, krstným otcom a krstnou matkou (kirvo, kirvi) príp. hudobníkmi. Doniesli so sebou aj pálenku, zákusky a koláče. Rodina dievčaťa ich už očakávala s pripraveným pohostením (kuracia polievka, pečené kurence, rezne, zemiakový šalát, guláš, ruské vajíčka, káva).

Dievča pýtal od rodičov **oddavač**, nazývaný aj starejší či starosta (zväčša ženichov otec alebo krstný otec). Ak rodičia so svadbou súhlasili a dohodli sa na vene, zavolali dievča, ktoré dovtedy **nebolo pri obrade prítomné**, aby aj ona vyjadrila svoj názor. Po kladnej odpovedi prebehol samotný zásnubný obrad. Oddavač previazal ruky mladých šatkou, do dlaní im nalial pálenku alebo červené víno, ktoré si vzájomne z dlaní vypili. Potom sa pobozkali pred svedkami, prípadne si vymenili aj snubné prstienky. Po obrade nasledovala voľná zábava prítomných vo vnútri domu a takmer celej osady vonku. Mladí sa medzitým vzdialili do prázdneho domu ženicha za účelom intímneho zblíženia (to sa však pripúšťalo už aj pred obradom mangavipen). Zábava trvala do rána a na druhý deň odišla nevesta - **terňi** bývať do domu ženicha - **terno**.

Občianskemu a cirkevnému sobášu Rómovia neprisovali veľký význam. Cirkevný sobáš uzatvárali často až po niekoľkoročnom spolužití (zväčša vtedy, ak chceli pokrstiť deti). Po ňom nasledovala svadobná hostina - **bijav**, doma v osade alebo v kultúrnom dome. Počas nej bolo zaužívaných množstvo zvykov, ktoré Rómovia prebrali od okolitého nerómskeho obyvateľstva (napr. tanec s nevestou, vyberanie peňazí do taniera, snímanie závoja, prezliekanie nevesty o polnoci atď.). Rómovia majú tanec, spev a muziku v krvi, a práve svadby boli príležitosťou, aby tieto danosti ukázali.

Rómska svadba v minulosti a dnes



http://www.navidiku.eu/magazin/srpski-obicaji/svadbe-u-srbiji/romska-svadba-od-pet-dana_25517/



<http://www.romathan.sk/sk/--3-84-spolupraca-s-mzeom-v-humennom--fotorekonstrukcia-romskej-svadby--romano-bijav?PHPSESSID=1775ae1c685179b4d2b551fb683aa7e7>

<http://www.nevesta.sk/ked-sa-spoja-romske-srdcia-article-22804-51.aspx?articlecategory=9>

8.4 Pohreb

Mimoriadnu pozornosť venujú Rómovia pri úmrtí človeka. Dodnes je u nich zachovaná predstava, že pre zomierajúceho človeka si prichádza niekto z dávnejšie zosnulých príslušníkov vlastnej rodiny, ktorý pri ňom zostáva až do pohrebu a odvádza ho na druhý svet. Do truhly vkladali mŕtvemu jeho odev a osobné predmety aj keď sú väčšej finančnej hodnoty: prstene, náušnice, hodinky, husle, gitaru, ale i fajku, cigarety, okuliare, fľaštičku s alkoholom, karty a ak bol veriaci tak i modlitebnú knižku a ruženec. Do ruky alebo do vrečka vložili

mŕtvemu peniaze (najčastejšie drobné mince). Od chvíle skonu až do pohrebu pri ňom bdeli – vartovali. Správanie pri vartovaní malo ustálené pravidlá: hrali sa karty, rozprávali sa príhody zo života zosnulého, starodávne rozprávky, nesmeli sa spievať, tancovať, štrngat pohárikmi, každý pred vypitím prvého pohárika odliat najprv trochu na zem – na pamiatku zosnulého. Hovorí sa že, nejaký čas po pohrebe navštívi mŕtvy pozostalých, aby im dal najavo, ako bol spokojný s pohrebom: svoju prítomnosť prejavuje rôznymi znameniami, zvukmi, zjavuje sa vo sne. Ak mu niečo zabudli dať do truhly, napr. hodinky a mŕtvy si ich pýta, na druhý deň ich zanesú na cintorín a vložia do hrobu. Pohreby Rómov bývajú nákladné, okázalé sú najmä u olašských Rómov, tu sa môžeme stretnúť s truhlou s preskleným vrchnákom, hrobovou jamou vystlanou vzácnymi kobercami a pod.

8.5 Kuchyňa

V minulosti boli základom potravy Rómov vnútornosti zvierat v rôznych úpravách. Boli totiž najdostupnejšie pre rodiny rozvetvené s viacerými deťmi. Keď sedliaci robili zabíjačky, rómske ženy vnútornosti dostávali od gazdov, niekedy si ich išli kúpiť na bitúnok. Dôležitou súčasťou jedálneho lístka boli:

- ✓ držková polievka
- ✓ fazuľová, fazuľový prívarok
- ✓ guláš z pľúcok
- ✓ slezina na cibulke
- ✓ držkový perkelt

U Rómov majú aj dnes v oblúbe lacnejšie druhy mäsa - varené kolienko alebo rebierka. Najznámejšie rómske jedlo je jednoznačne **GÓJA**.

RECEPT:

- vyčistené hrubé bravčové črevo sa otočí masťou stranou dovnútra
- plnka je vytvorená z nastrúhaných, do ktorej sa môže pridať krupica, kukuričná múka, alebo ryža. Plnka sa dochutí cibuľou, cesnakom a korením.

- Plnené črevo sa potom uvarí vo vode. Gója je chutnejšia, ak sa ešte v rúre zapečie.

Aj keď taká jaternica plnená zemiakmi, v minulosti známa aj medzi chudobnými Slovákmi, stala sa pre Rómov národným jedlom. Na Slovensku vo väčšine miest a obcí sa na rómskej svadbe spravidla ako prvé hlavné jedlo zvykla podávať gója, až potom prišiel na rad slepačí vývar, nasledovali rezne a šalát s majonézou.



<http://baranek.blog.sme.sk/c/342506/Varime-s-medvedom-Goja.html>

Veľmi známe a obľúbené sú aj tradičné rómske posúchy nazývané **MARIKĽA**, ktorými sa dobre zajedajú masnejšie jedlá.

RECEPT: Na prípravu sú veľmi jednoduché:

- múka sa zmieša s vodou,
- pridá sa soľ a na špičku noža sóda bikarbóna, či kypriaci prášok na pečenie.
- redšie cesto sa vyleje na horúcu platňu sporáka, alebo piecky.
- takáto placka sa po chvíli oddelí od platne nožom a opečie sa aj z druhej strany.

Dávnejšie sa marikľa opekala na rozpálenom kameni priamo v ohnisku, o čom vypovedá aj pôvodné rómske pomenovanie, najčastejšie na juhu Slovensku – jagaľi koláčha. Tento názov je odvodený je od slova jag, ktoré značí oheň. Aj na Slovensku v niektorých oblastiach poznáme určitý druh placky, ktorá sa nazýva „podplamenník“.



<http://www.rodina.cz/recept1155.htm>

U Rómov prevládali zväčša jedlá múčne - varené, pretože len málokto vlastní pec. Ak potrebovali na krstiny, svadbu alebo inú príležitosť pečivo, upiekli im ho gazdiné v dedine. Obľúbeným aj častým jedlom boli: **halušky - haluški s kapustou alebo tvarohom, poliate s roztopenými oškvarkami**. Pripravovali aj **pirohy**, ktoré plnili varenými, roztláčenými zemiakmi s cibul'kou. Pripravovali sa aj **rezance posypané s cukrom, makom alebo tvarohom, ktoré chutia najmä deťom**. **Ovocie a zelenina sa dodnes v rómskych rodinách vyskytuje na jedálnom lístku veľmi málo.**

9 Test -čo si sa naučil?

DEJINY RÓMOV 1

1. Na Slovensku žijú mnohé národnosti - maďarská, česká, rusínska, poľská, ukrajinská, židovská, ale aj rómska. Rómska národnosť patrí v Slovenskej republike k:
 - a. druhej najpočetnejšej
 - b. najpočetnejšej
 - c. tretej najpočetnejšej

2. Majú Rómovia vlastný štát?:
 - a. majú v Indii
 - b. majú pričlenené územie v Rumunsku
 - c. nie, nemajú

3. Rómovia sú roztrúsení po celom svete, kde ich žije najviac?
 - a. v Ázii
 - b. v Južnej Amerike
 - c. v Európe

4. V 18. storočí boli vydané nariadenia, podľa ktorých mali Rómovia zanechať kočovný spôsob života. Mali zákaz držať kone a obchodovať s nimi, konzumovať mäso z uhynutých zvierat, mali sa obliekať a pracovať na pôde ako ostatní obyvatelia, alebo sa živiť iným povoleným remeslom a riadne odvádzať dane. Deti im mali byť odoberané a dávané na výchovu k sedliakom. Školopovinné deti mali riadne navštevovať školu, odrastené mali ísť do učenia k remeselníkom, alebo do služby. Bolo im zakázané používať vlastnú reč a svoje tajné a potupné mená. O trvalé usadenie rómskeho obyvateľstva sa v 18. storočí pokúsili:

- a. panovníci Mária Terézia a jej syn Jozef II.
- b. iba habsburská panovníčka Mária Terézia
- c. iba habsburský panovník, syn Márie Terézie – Jozef II

5. Usadení Rómovia sa podľa nariadenia habsburskej už viac nemali nazývať Cigánmi, ale:

- a. „Novosedliaci“ alebo „Novomaďari“
- b. „Novoindovia“ alebo „Novoremeselníci“
- c. „Novopristáhovalci“ alebo „Novousadlíci“

6. Najviac Rómov žije na:

- a. západnom Slovensku
- b. strednom Slovensku
- c. východnom Slovensku

7. Vedci sa domnievajú, že Rómovia v Indii patrili ku skupine Dómov, ktorí tam žijú dodnes, predovšetkým v oblasti

- a. Radžasthánu
- b. Bombaja
- c. Dilli

8. Dnes už vieme, že Rómovia prišli k nám z Indie, ktorú začali opúšťať v období :

- a. 800 – 950 n. l.
- b. 950 – 1050 n.l
- c. 1050 – 1100 n.l.

9. Dňa 9. apríla 1991, vláda SR prijala Zásady vládnej politiky SR k Rómom, čím im:

- a. boli uznaní za národnosť
- b. bola daná zákonná možnosť opäť žiť kočovným životom
- c. bola daná možnosť kodifikovať rómsky jazyk

10. Prvý kongres Svetovej rómskej únie, sa konal v roku:

- a. 1971 v Londýne
- b. 1991 v Londýne
- c. 1971 v Prahe

11. Rómovia sa delia na:

- a. severných a južných
- b. Olašských Rómov a Rumungrov
- c. Rumunov a Rumungrov

12. Niektorí vodcovia rómskych skupín sa nechávali nazývať náčelníkmi, iní kniežatami. Niekedy sa objavujú králi, ktorých moc i autorita zväčša neprekračovala rámec danej komunity. Titul kráľ sa medzi Rómami používa dodnes skôr z dôvodu zvýšenej osobnej prestíže osoby užívajúcej titul i jeho rodovej skupiny v očiach ostatných – Nerómov. Rôzni šľachtici, panovníci i samotný pápež im vydávali ochranné listiny – glejty. Jednu takúto ochrannú listinu pre cigánskeho vojvodu Ladislava vystavil v roku 1423 cisár Žigmund Luxemburský na:

- a. Spišskom hrade
- b. Bratislavskom hrade
- c. Trenčianskom hrade

13. V 15.storočí Rómovia putovali Európou už v skupinách, ktorých vodcovia postupne prijímali označenie podobné titulom svetských feudálov. Zo slova vojvoda vznikol názov pre vodcu rómskej skupiny:

- a. richtár
- b. Di'ino
- c. vajda

14. V apríli 1971 sa delegáti zo štrnástich krajín stretli v Londýne na prvom Svetovom rómskom kongrese a založili Svetovú rómsku úniu. Dohodli sa na označení menom Rómovia. Prijali program vzdelávania, vypracovania jednotnej gramatiky rómskeho jazyka, boja proti rasizmu. Okrem iného sa dohodli aj na používaní:

- a. vlastnej ústavy bezohľadu na štát, v ktorom žijú
- b. vlastnej hymny a vlajky
- c. vlastnej kultúry bez účasti Nerómov

15. Odhaduje sa, že počas druhej svetovej vojny zahynulo niekoľko státisíc európskych Cigánov-Rómov. Bolo ich asi:

- a. 150 000
- b. 300 000
- c. 450 000

16. Predkovia dnešných Rómov opúšťali svoju indickú pravlasť v priebehu:

- a. 10. a 11. storočia
- b. 8. a 9. storočia
- c. 9. a 10. storočia

17. Jednotlivé skupiny Rómov prechádzali cez Perziu, Arméniu a Malú Áziu do Európy. Väčšina kočovníkov prechádzala územím Balkánu a dunajskej kotliny, čo vysvetľuje dodnes najvyššiu koncentráciu Rómov v štátoch tejto oblasti. V ktorom storočí sa objavili prvýkrát Rómovia na európskom kontinente?

- a. v 10. storočí
- b. v 11. storočí
- c. v 12. storočí

18. Najväčšou tragédiou pre európskych Rómov bola druhá svetová vojna. Podľa nacistickej rasovej teórie boli považovaní – podobne ako Židia – za menejcennú rasu. Z Nemecka, Čiech a Moravy, Poľska, Francúzska, Holandska, Belgicka, Chorvátska, Maďarska, Litvy, Nórska a Ruska boli transportovaní do špeciálneho koncentračného tábora v Osvienčime-Brzezinke, kde zahynulo takmer:

- a. 15 000 európskych Rómov
- b. 20 000 európskych Rómov
- c. 35 000 európskych Rómov

19. V 16. až 17. storočí boli kočovní Rómovia takmer zo všetkých krajín vyhánaní a často i hromadne popravení (v mnohých krajinách dochádzalo k ich masovému vyvražďovaniu). Takýto prístup pretrval až do:

- a. polovice 17. storočia
- b. polovice 18. storočia
- c. polovice 19. storočia

20. V Európe takmer do konca 18. storočia bola známa predstava o egyptskom pôvode Rómov. Dnes už vieme, že pravlasť Rómov nie je v Egypte, ale treba po nej pátrať v Indii. K odhaleniu pôvodu Rómov prispelo zistenie kalvínskeho kňaza Štefana Váliho z okolia Komárna, ktorý študoval v druhej polovici 18. storočia v holandskom meste Leiden, kde sa zoznámil s tromi indickými

študentmi. Ich jazyk mu pripomínal jazyk našich Rómov z okolia jeho rodiska. Odpísal si od nich tisíc slovných spojení aj s ich významom. Keď sa vrátil domov a prečítal indické slová miestnym Rómom, títo mu:

- a. málo porozumeli a s prekladom mali veľké problémy
- b. väčšinu z nich vedeli správne preložiť
- c. porozumeli všetkým slovám a s prekladom nemali vôbec problém

21. Európske obyvateľstvo bolo ku kočovníkom-Rómom spočiatku zhovievavé, prijímalo ich ako kajúcnych kresťanských pútnikov, za ktorých sa vydávali. Po roku 1427, kedy ich parížsky arcibiskup exkomunikoval z cirkvi, sa postoj obyvateľstva k nim radikálne zmenil. Začali štyri a pol storočia krutej diskriminácie. Vlády jednotlivých európskych krajín vydávali nariadenia, ktorými ich zo svojich krajín vykazovali. Pri dolapení ich mučili, mrzачili im telá a následnej poprave. V tom čase nebolo považované za zločin:

- a. neposkytnutie pomoci Cigánovi
- b. zabitie Cigána
- c. podpálenie obydlia Cigánovi

22. Keď Ľudia zistili, že pri návšteve rómskych veštíc boli okradnutí, obchodníci a trhovníci sa sťažovali, že skupiny žien berú násilne vystavený tovar bez zaplattenia a nespokojnosť začali vzbudzovať aj muži, ktorí v lesoch poľovali pomocou cvičených psov sa postavenie Rómov v západnej Európe rapídne zhoršovalo. Sprievodné listiny boli vyhlásené za neplatné a do určitého termínu:

- a. mali rómski obyvatelia prejavit' ľútosť a priznať sa k daným skutkom
- b. mali rómski obyvatelia zaplatiť spôsobené škody
- c. mali rómski obyvatelia opustiť krajinu

23. Život v osade kedysi riadil tzv. rómsky starosta. Bol to obyčajne starší múdry človek, ktorého si všetci vážili a poslúchali jeho rady. Bol im prirodzenou autoritou. Často býval kováčom, a toho si vážili i sedliaci, preto robil sprostredkovateľa medzi svetom Rómov a svetom roľníkov – gádžov. Bol teda

akýmsi hovorcom, o čom svedčí aj jeho pomenovanie – čibalo, ktoré je odvodené od slova čhib, čo znamená reč, jazyk. Nerómovia ho dodnes nazývajú:

- a. vojvoda
- b. vodca
- c. vajda

24. Múzeum rómskej kultúry - prvé a jedinečné múzeum pre Rómov obširne zachytáva život a kultúru Rómov u nás a v Čechách. Jeho materiály sú vierohodné. Rómovia sa snažia do tohto múzea dávať čo najviac originálov, ktoré by pravdivo zachytávali ich život a prácu. Bohatá je aj publikačná činnosť múzea... Viete, v akom meste sa múzeum nachádza?

- a. v Prešove
- b. v Brne
- c. v Prahe

SPRÁVNE ODPOVEDE:

- | | |
|-------|-------|
| 1. a | 12. a |
| 2. c | 13. c |
| 3. c | 14. b |
| 4. a | 15. b |
| 5. a | 16. c |
| 6. c | 17. b |
| 7. a | 18. b |
| 8. a | 19. b |
| 9. a | 20. b |
| 10. a | 21. b |
| 11. b | 22. c |
| | 23. c |
| | 24. b |

Zoznam použitej literatúry:

1. KUMANOVÁ, Z. MANN, A.B. PETRASOVÁ, A. ŠIMČÁKOVÁ-TÓTHOVÁ, M.: Rómovia. <http://www.multikulti.sk/dok/kapitola-3.pdf> platné ku 17.03.2014
2. MANN, A.B.: Rómsky dejepis. Kalligram. 2001. <http://kyberia.mizu.sk/Romsky-dejepis.pdf> platné ku: 28.02.2014
3. SABOL, J. SABOLOVÁ, M.: Čo vieme o našich rómskych spoluobčanoch. http://www.jozefsabol.sk/sabol_eticka_vychova.html platné ku: 18.03.2014
4. <http://romaniarcha.sk/romske-symboly/>

Obrazový materiál platný ku: 19.03.2014